

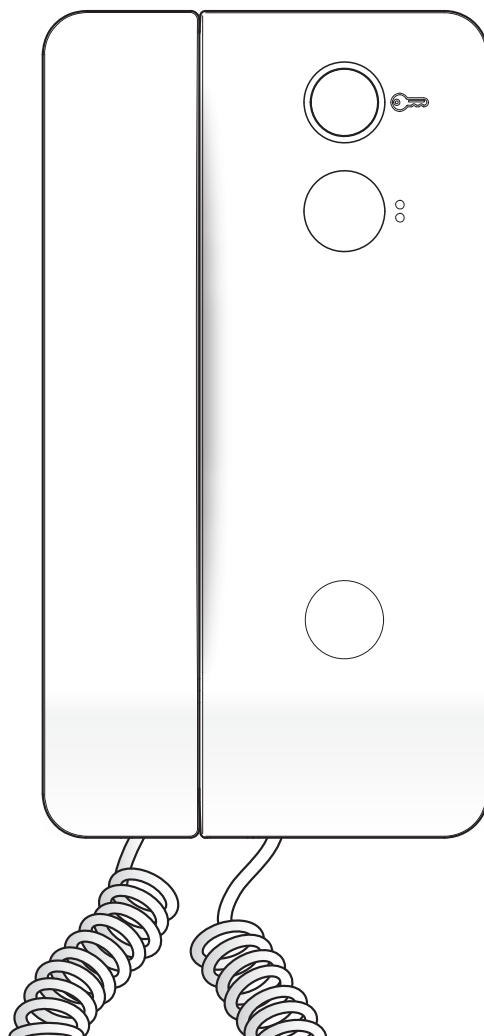

Agata C 200



Manuale di Installazione e uso
Installation and use Manual
Handbuch für Die Installation und Nutzung
Manuel d'installation et utilisation
Manual de instalación y uso
Manual de Instalação e uso
Installatie en gebruik handleiding

QUESTE ISTRUZIONI DEVONO ESSERE ALLEGATE ALL'APPARECCHIO
THESE INSTRUCTIONS SHOULD BE ATTACHED TO THE APPARATUS
DIESE ANLEITUNGEN MÜßEN JEDE GERÄT BEGLEITEN
CETTES INSTRUCTIONS DOIVENT ACCOMPAGNER L'APPAREIL

ESTAS INSTRUCCIONES SE DEBEN ANEXAR AL APARATO
ESTAS INSTRUÇÕES DEVEM ACOMPANHAR O APARELHO
DEZE INSTRUCTIES MOETEN BIJ HET TOESTEL WORDEN GEVOEGD

IT - Avvertenze generali

- Leggere attentamente le istruzioni, prima di iniziare l'installazione ed eseguire gli interventi come specificato dal costruttore;
- Dopo aver tolto l'imballaggio assicurarsi dell'integrità dell'apparecchio;
- Gli elementi dell'imballaggio (sacchetti in plastica, polistirolo espanso, ecc.) non devono essere lasciati alla portata dei bambini in quanto potenziali fonti di pericolo;
- L'installazione, la programmazione, la messa in servizio e la manutenzione del prodotto deve essere effettuata soltanto da personale tecnico qualificato ed opportunamente addestrato nel rispetto delle normative vigenti ivi comprese le osservanze sulla prevenzione infortuni;
- Operare in ambienti sufficientemente illuminati e idonei per la salute e utilizzare strumenti, utensili ed attrezzature in buono stato;
- Il dispositivo va installato conformemente al grado IP indicato nelle caratteristiche tecniche;
- L'impianto elettrico dovrà essere realizzato in conformità con le normative in vigore nel paese di installazione;
- I conduttori dei cablaggi non utilizzati devono essere isolati.
- Saldare le giunzioni e la parte terminale dei fili onde evitare malfunzionamenti causati dall'ossidazione degli stessi;
- Al termine dell'installazione, verificare sempre il corretto funzionamento dell'apparecchiatura e dell'impianto nel suo insieme;
- Prima di effettuare qualunque operazione di pulizia o di manutenzione, togliere l'alimentazione al dispositivo;
- In caso di guasto e/o cattivo funzionamento di un dispositivo, distaccarlo dall'alimentazione e non manometterlo;
- Per l'eventuale riparazione rivolgersi solamente ad un centro di assistenza tecnica autorizzato dal costruttore e comunque utilizzare sempre i ricambi forniti da Bpt s.p.a. a Socio Unico;
- **L'apparecchio dovrà essere destinato unicamente all'uso per il quale è stato espressamente concepito.**
- **L'apparecchio funziona a bassissima tensione di sicurezza (24 Vca - 50 Vcc): non deve essere collegato a tensioni superiori.**
- Il mancato rispetto delle prescrizioni sopra elencate può compromettere la sicurezza dell'apparecchio.
- Il costruttore non può comunque essere considerato responsabile per eventuali danni derivanti da usi impropri, erronei ed irragionevoli.

EN - General Precautions

- Read the instructions carefully before starting installation and proceed as specified by the manufacturer;
- After removing the packaging, check the condition of the unit;
- The packaging items (plastic bags, expanded polystyrene, etc.) must not be handled by children as they may be dangerous;
- Installation, programming, commissioning and maintenance of the product must only be performed by qualified technicians who have been properly trained in compliance with current standards, including health and safety regulations;
- Operate in sufficiently lighted areas that are conducive to health and use tools, utensils and equipment that are in good working order;
- The device must be installed in accordance with the IP degree indicated in the technical features;
- The electrical system must comply with current standards in the country of installation;
- Wires belonging to cables that are not used must be insulated.
- Weld the joints and the ends of the wires to prevent malfunctions caused by wire oxidation;
- When installation is completed, always check for correct operation of the unit and the system as a whole;
- Before performing any cleaning or maintenance operation, disconnect the power supply to the device;
- In the case of device failure or malfunction, disconnect it from the power supply and do not tamper with it;
- Should the unit be in need of repair, contact only a technical support centre authorised by the manufacturer and always use spare parts provided by Bpt s.p.a. a Socio Unico;
- **The equipment must only be used for the purpose for which it was explicitly designed.**
- **The device operating with a very low voltage (24 VAC - 50 VDC) and cannot be connected to higher voltages.**
- **Failure to follow the instructions provided above may compromise the unit's safety.**
- **The manufacturer declines all liability for any damage as a result of improper, incorrect or unreasonable use.**

DE - Allgemeine Hinweise

- Vor der Installation die Anweisungen aufmerksam lesen, und alle Arbeiten wie vom Hersteller angegeben ausführen.
- Das Gerät aus der Verpackung nehmen und seine Unversehrtheit kontrollieren.
- Die Verpackungsteile (Plastiktüten, Polystyrolschaum usw.) dürfen nicht in Reichweite von Kindern gelassen werden, da sie potentielle Gefahrenquellen darstellen.
- Die Installation, die Programmierung, die Inbetriebnahme und die Wartung des Produkts dürfen nur von qualifiziertem und einschlägig ausgebildetem Fachpersonal unter Beachtung der geltenden Bestimmungen und Unfallverhütungsmaßnahmen ausgeführt werden.
- In ausreichend beleuchteten und nicht gesundheitsschädigenden Räumen arbeiten und Instrumente und Werkzeuge in gutem Zustand benutzen.
- Die Vorrichtung muss gemäß dem IP-Schutzgrad, der in den technischen Merkmalen aufgeführt ist, installiert werden.
- Die Vorrichtungen vorsichtig handhaben: sie enthalten zerbrechliche und feuchtigkeitsempfindliche Elektronikteile.
- Um ungewollten Kontakten vorzubeugen, die Netzanschlusskabel und die Niederspannung führenden Signalleitungen getrennt umbinden.
- Die Verbindungsstellen und das Ende der Leiter verschweißen, um Störungen durch Oxidation derselben zu vermeiden.
- Nach Abschluss der Installationsarbeiten immer den korrekten Betrieb des Geräts und der gesamten Anlage prüfen.
- Vor allen Reinigungs- oder Wartungsarbeiten die Vorrichtung von der Spannung trennen.
- Im Fall einer Störung und/oder eines fehlerhaften Betriebs eines Geräts, dieses sofort von der Stromversorgung trennen und keine unautorisierten Eingriffe durchführen.
- Wenden Sie sich für eventuelle Reparaturarbeiten ausschließlich an eine vom Hersteller autorisierte Kundendienststelle und benutzen sie in jedem Fall immer von Bpt s.p.a. a Socio Unico gelieferte Ersatzteile.
- **Das Gerät darf ausschließlich für die Zwecke benutzt werden, für die es ausdrücklich konzipiert wurde.**
- **Das Gerät funktioniert bei niedrigster Sicherheitsspannung (24 V AC - 50 V DC) bitte keine höhere Spannung anschließen.**
- Die Nichtbeachtung der oben angeführten Vorschriften kann die Sicherheit des Geräts beeinträchtigen.
- Der Hersteller haftet nicht für Schäden, die durch einen unsachgemäßen, falschen oder unvernünftigen Gebrauch verursacht werden.

FR - Avertissements généraux

- Lire attentivement les instructions avant de commencer l'installation et effectuer les opérations comme spécifié par le fabricant ;
- Après l'avoir déballé, vérifier que l'appareil soit en bon état ;
- Ne pas laisser les éléments d'emballage (sachets en plastique, polystyrène expansé, etc.) à la portée des enfants car ils constituent une source potentielle de danger ;
- L'installation, la programmation, la mise en service et l'entretien du produit ne doivent être effectués que par du personnel technique qualifié et spécialisé, en respectant les normes en vigueur, y compris celles en matière de prévention des accidents ;
- Travailler dans des lieux sains et suffisamment éclairés et n'utiliser que des outils et instruments en bon état ;
- Le dispositif doit être installé conformément au degré IP indiqué dans les caractéristiques techniques ;
- L'installation électrique devra être réalisée en conformité aux normes en vigueur dans le pays d'installation ;
- Les conducteurs descablages qui ne sont pas utilisés doivent être isolés.
- Souder les jonctions et la partie terminale des fils afin d'éviter des dysfonctionnements dérivant de l'oxydation de ceux-ci ;
- À la fin de l'installation, toujours contrôler le bon fonctionnement de l'appareil et de toute l'installation ;
- Avant d'effectuer toute opération de nettoyage ou d'entretien, couper l'alimentation électrique du dispositif ;
- En cas de panne et/ou de mauvais fonctionnement d'un dispositif, le débrancher du réseau électrique, sans tenter aucune réparation ;
- Pour toute réparation, adressez-vous uniquement à un centre d'assistance technique agréé par le fabricant et dans tous les cas utiliser toujours des pièces de rechange fournies par Bpt s.p.a. a Socio Unico ;
- **L'appareil n'est destiné qu'à l'utilisation pour laquelle il a été expressément conçu.**
- **L'appareil fonctionne en basse tension de sécurité (24Vca - 50Vcc): ne doit pas être raccordé à une tension supérieure.**
- **Le non-respect des prescriptions susmentionnées pourrait compromettre la sécurité de l'appareil.**
- **Le fabricant ne pourra dans tous les cas être retenu responsable des dommages dérivant d'une utilisation incorrecte ou erronée.**

ES - Advertencias generales

- Lea atentamente las instrucciones antes de comenzar la instalación, y realice las intervenciones tal y como especifica el fabricante;
- Tras haberlo sacado de su embalaje, compruebe el buen estado del aparato;
- Los elementos del embalaje (bolsas de plástico, poliestireno expandido, etc.) no deben dejarse al alcance de los niños, ya que son potenciales fuentes de peligro;
- La instalación, la programación, la puesta en servicio y el mantenimiento del producto deben ser efectuados solamente por personal técnico cualificado que cuente con la formación pertinente, cumpliendo las normativas vigentes, incluidas las normas de prevención de accidentes;
- Trabaje en entornos suficientemente iluminados e idóneos para la salud, y utilice herramientas, utensilios y equipamiento en buen estado;
- El dispositivo debe instalarse de manera conforme al grado IP indicado en las características técnicas;
- La instalación eléctrica deberá realizarse conforme a las normativas vigentes en el país de instalación;
- Es preciso aislar los conductores de los cableados no utilizados.
- Suelde las juntas y la parte terminal de los hilos para evitar funcionamiento defectuosos causados por su oxidación;
- Al final del proceso de instalación, compruebe el correcto funcionamiento del equipo y de la instalación en su conjunto;
- Antes de efectuar cualquier operación de limpieza o mantenimiento, corte la alimentación del dispositivo;
- En caso de avería y/o funcionamiento defectuoso de un dispositivo, desconecte de la alimentación y no lo manipule;
- Si es necesario efectuar reparaciones, acuda únicamente a un centro de asistencia técnica autorizado por el fabricante, y en cualquier caso utilice siempre los recambios suministrados por Bpt s.p.a. a Socio Unico;
- **El aparato deberá destinarse únicamente al uso para el que ha sido expresamente concebido.**
- **El aparato funciona con tensión de seguridad (24Vca - 50Vcc): no debe ser conectado a tensiones superiores.**
- **El incumplimiento de las anteriores instrucciones puede poner el peligro la seguridad del aparato.**
- **En cualquier caso, el fabricante no asumirá ninguna responsabilidad por posibles daños derivados de usos impropios, incorrectos o irrazonables.**

PT - Advertências gerais

- Leia com atenção as instruções, antes de iniciar a instalação e efectue as operações conforme especificado pelo fabricante;
- Após ter removido a embalagem certifique-se de que o aparelho está íntegro;
- Os elementos da embalagem (sacos de plástico, isopor, etc.) não devem ser deixados ao alcance de crianças porque são fontes potenciais de perigo;
- A instalação, a programação, a colocação em serviço e a manutenção do produto devem ser efectuadas apenas por pessoal técnico qualificado e com formação adequada, cumprindo as normas em vigor, inclusive as disposições sobre a prevenção de acidentes;
- O dispositivo deve ser instalado de acordo com o grau IP indicado nas características técnicas;
- Trate os dispositivos com cuidado: contêm componentes electrónicos frágeis e sensíveis à humidade;
- Os condutores desconectados não utilizados devem ser isolados.
- Solde as junções e a parte terminal dos fios a fim de evitar falsos alarmes causados pela oxidação dos mesmos;
- No fim da instalação verifique sempre o funcionamento correcto do equipamento e da instalação no seu conjunto;
- Antes de efectuar qualquer operação de limpeza ou de manutenção, desligue o dispositivo da rede de alimentação eléctrica;
- No caso de avaria e/ou mau funcionamento de um dispositivo, desligue-o da alimentação e não o abra;
- Para a eventual reparação dirija-se apenas a um centro de assistência técnica autorizado pelo fabricante e utilize sempre as peças de reposição fornecidas pela Bpt s.p.a. a Socio Unico;
- **O aparelho deve ser destinado unicamente ao uso para o qual foi expressamente concebido.**
- **O aparelho funciona a baixa tensão de segurança (24Vca - 50Vcc) e não deve ser ligada a tensão superior.**
- **O não cumprimento dos conselhos enumerados acima pode comprometer a segurança do aparelho.**
- **O fabricante não pode, em todo o caso, ser considerado responsável por eventuais danos decorrentes de usos impróprios, errados e irrazonáveis.**

NL - Algemene waarschuwingen

- Lees aandachtig de instructies voordat u met de installatie begint en voer de handelingen uit zoals omschreven door de fabrikant;
- Nadat u het toestel uit de verpakking heeft gehaald, controleer of het niet beschadigd is;
- Het verpakkingsmateriaal (plastic zakjes, delen in polystyrol, enz.) dient buiten het bereik van kinderen gehouden te worden, aangezien het gevaarlijk kan zijn;
- De installatie, het programmeren, de ingebruikname en het onderhoud van het apparaat mag uitsluitend uitgevoerd worden door technisch bevoegd personeel dat specifiek opgeleid is met betrekking tot de geldende wetgeving, met inbegrip van het naleven van de voorschriften inzake ongevalpreventie;
- Handel in voldoende verlichte en gezonde ruimtes en gebruik instrumenten en gereedschap die in goede staat verkeren;
- De apparaten moeten geïnstalleerd worden conform de IP-bescherming die vermeld is in de technische kenmerken;
- De elektrische installatie moet uitgevoerd worden volgens de wetgeving die van kracht is in het land waar het apparaat geïnstalleerd wordt;
- Ongebruikte draden van de bekabelingen moeten geïsoleerd worden;
- Las de verbindingen en het uiteinde van de draden om te vermijden dat ze door oxidatie aangetast kunnen worden;
- Als de installatie voltooid is, controleer altijd of de toestellen en de volledige installatie correct werken;
- Neem de voeding van het toestel voordat u reinigings- of onderhoudswerkzaamheden uitvoert;
- Wanneer een apparaat defect is en/of niet goed werkt, koppel het los van de voeding en breng geen veranderingen aan;
- Wend u voor eventuele herstellingen uitsluitend tot een technisch servicecentrum dat door de fabrikant erkend is; gebruik altijd reserveonderdelen die door Bpt s.p.a. a Socio Unico geleverd worden;
- **Het toestel is uitsluitend bestemd voor het gebruik waarvoor het uitdrukkelijk ontworpen is.**
- **Het apparaat werkt op zeer lage veiligheidsspanning (24Vca - 50Vdc): het mag niet op hogere spanningen worden aangesloten.**
- **Het niet naleven van de bovenvermelde voorschriften kan de veiligheid van het toestel in gevaar brengen.**
- **De fabrikant is niet aansprakelijk voor eventuele schade die voortkomt door oneigenlijk, foutief of onredelijk gebruik.**

IT - SMALTIMENTO

Assicurarsi che il materiale d'imballaggio non venga disperso nell'ambiente, ma smaltito seguendo le norme vigenti nel paese di utilizzo del prodotto.

Alla fine del ciclo di vita dell'apparecchio evitare che lo stesso venga disperso nell'ambiente.

Lo smaltimento dell'apparecchiatura deve essere effettuato rispettando le norme vigenti e privilegiando il riciclaggio delle sue parti costituenti.

Sui componenti, per cui è previsto lo smaltimento con riciclaggio, sono riportati il simbolo e la sigla del materiale.

EN - DISPOSAL

Do not litter the environment with packing material: make sure it is disposed of according to the regulations in force in the country where the product is used.

When the equipment reaches the end of its life cycle, take measures to ensure it is not discarded in the environment.

The equipment must be disposed of in compliance with the regulations in force, recycling its component parts wherever possible.

Components that qualify as recyclable waste feature the relevant symbol and the material's abbreviation.

DE - ENTSORGUNG

Vergewissern Sie sich, dass das Verpackungsmaterial gemäß den Vorschriften des Bestimmungslandes ordnungsgemäß und umweltgerecht entsorgt wird. Das nicht mehr benutzbare Gerät ist umweltgerecht zu entsorgen.

Die Entsorgung hat den geltenden Vorschriften zu entsprechen und vorzugsweise das Recycling der Geräteteile vorzusehen. Die wiederverwertbaren Geräteteile sind mit einem Materials.

FR - ELIMINATION

S'assurer que le matériel d'emballage n'est pas abandonné dans la nature et qu'il est éliminé conformément aux normes en vigueur dans le pays d'utilisation du produit. À la fin du cycle de vie de l'appareil, faire en sorte qu'il ne soit pas abandonné dans la nature.

L'appareil doit être éliminé conformément aux normes en vigueur et en privilégiant le recyclage de ses pièces. Le symbole et le sigle du matériau sont indiqués sur les pièces pour lesquelles le recyclage est prévu.

ES - ELIMINACION

Comprobar que no se tire al medioambiente el material de embalaje, sino que sea eliminado conforme a las normas vigentes en el país donde se utilice el producto.

Al final del ciclo de vida del aparato evitese que éste sea tirado al medioambiente.

La eliminación del aparato debe efectuarse conforme a las normas vigentes y privilegiando el reciclaje de sus partes componentes.

En los componentes, para los cuales está prevista la eliminación con reciclaje, se indican el símbolo y la sigla del material.

PT - ELIMINAÇÃO

Assegurar-se que o material da embalagem não seja disperso no ambiente, mas eliminado seguindo as normas vigentes no país de utilização do produto.

Ao fim do ciclo de vida do aparelho evitar que o mesmo seja disperso no ambiente.

A eliminação da aparelhagem deve ser efectuada respeitando as normas vigentes e privilegiando a reciclagem das suas partes constituintes.

Sobre os componentes, para os quais é previsto o escoamento com reciclagem, estão reproduzidos o símbolo e a sigla do material.

NL - AFDANKING

Zorg ervoor dat het materiaal van de verpakking niet in het milieu terecht komt, maar afgedankt wordt volgens de wetgeving die van kracht is in het land waar het product gebruikt wordt.

Vermijd dat het toestel aan het einde van haar levensduur in het milieu terecht komt.

Het toestel moet afgedankt worden in overstemming met de geldende wetgeving. Geef voorkeur aan het recyclen van de onderdelen.

Op de onderdelen die gerecycled kunnen worden is het symbool en de afkorting van het materiaal aangebracht.

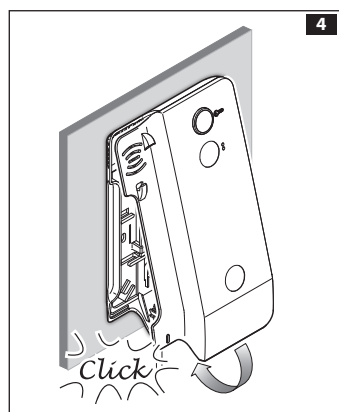
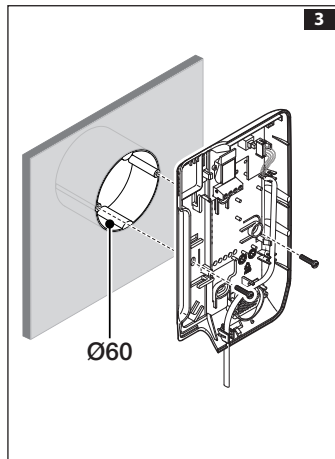
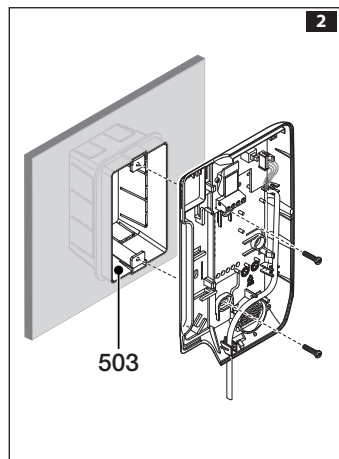
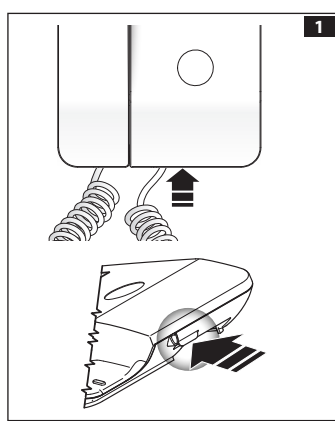
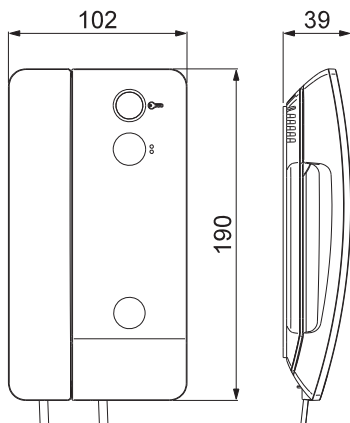
**IT - INSTALLAZIONE**

Aprire l'apparecchio premendo sulla leva posta sul fondo **1**.

Separare il guscio dal fondo dell'apparecchio.

Fissare il fondo dell'apparecchio alla scatola a muro utilizzando le viti in dotazione **2 3**. La scatola deve essere installata ad una altezza adeguata all'utente. Evitare il serraggio eccessivo delle viti.

Una volta effettuati i collegamenti, riagganciare il guscio al fondo dell'apparecchio **4**.

ES - INSTALACIÓN MURAL

Abra el aparato presionando sobre la palanca situada en la parte trasera **1**.

Separe la cubierta de la parte trasera del aparato.

Fije la parte trasera del aparato a la caja mural empleando los tornillos incluidos **2 3**. La caja debe instalarse a una altura adecuada para el usuario. No apriete demasiado los tornillos.

Una vez realizadas las conexiones, vuelva a enganchar la cubierta a la parte trasera del aparato **4**.

EN - INSTALLATION

Open the device by pressing on the lever at the bottom **1**.

Separate the shell from the bottom of the device.

Secure the bottom of the device to the wall using the screws provided **2 3**. The box must be installed at an appropriate height for the user. Avoid tightening the screws too much.

Once all connections have been made, reattach the shell to the bottom of the device **4**.

PT - INSTALAÇÃO DE PAREDE

Abra o aparelho, premindo na alavanca situada no fundo **1**.

Separe a tampa do fundo do aparelho.

Fixe o fundo do aparelho na caixa na parede, utilizando os parafusos fornecidos **2 3**. A caixa tem de ser instalada a uma altura adequada para o utilizador. Evite apertar demasiadamente os parafusos.

Após ter realizado as ligações, volte a encaixar a tampa no fundo do aparelho **4**.

NL - WANDMONTAGE

Open het toestel door op de klep op de achterkant te drukken **1**.

Verwijder de bedekking van het toestel.

Bevestig de achterkant van het toestel aan de inbouwdoos met behulp van de bijgeleverde schroeven **2 3**. De doos moet geïnstalleerd worden op een hoogte die geschikt is voor de gebruiker. Draai de schroeven niet te vast.

Wanneer de aansluitingen uitgevoerd zijn, maak de bedekking opnieuw vast aan de achterkant van het toestel **4**.

DE - WANDMONTAGE

Öffnen Sie den Apparat, indem Sie Druck auf den Hebel an der Rückwand des Apparats ausüben **1**.

Trennen Sie das Gehäuse von der Rückwand des Apparats.

Befestigen Sie die Rückwand des Apparats am Wandgehäuse mithilfe der mitgelieferten Schrauben **2 3**. Das Wandgehäuse muss auf einer für den Nutzer angemessenen Höhe montiert werden. Ziehen Sie die Schrauben nicht zu fest an.

Nachdem Sie die Anschlüsse vorgenommen haben, hängen Sie das Gehäuse des Apparats wieder an seiner Rückwand ein **4**.

FR - MONTAGE A MUR

Ouvrir l'appareil en appuyant sur le levier placé dans le fond **1**.

Séparer la coque de la partie inférieure de l'appareil.

Fixer la partie inférieure de l'appareil au boîtier sur le mur en utilisant les vis fournies **2 3**. Le boîtier doit être installé à une hauteur adaptée à l'utilisateur. Éviter de trop serrer les vis.

Une fois les connexions effectuées, raccrocher la coque au fond de l'appareil **4**.

IT - CARATTERISTICHE TECNICHE EN - TECHNICAL FEATURES	DE - TECHNISCHE MERKMALE FR - CARACTÉRISTIQUES TECHNIQUES	ES - CARACTERÍSTICAS TÉCNICAS PT - CARACTERÍSTICAS TÉCNICAS	NL - TECHNISCHE KENMERKEN
Temperatura di stoccaggio - Storage temperature - Lagerungstemperatur - Température de stockage - Temperatura de almacenamiento - Temperatura de armazenagem - Bewaringstemperatuur			-25°C +70 °C
Temperatura di funzionamento - Operating temperature - Betriebstemperatur - Température de fonctionnement - Temperatura de funcionamiento - Temperatura de funcionamento - Werkingstemperatuur			+5°C +40°C
Grado IP - IP Degree - IP-Grad - Degré IP - Grado IP - Grau IP - Beschermingsgraad IP			IP30

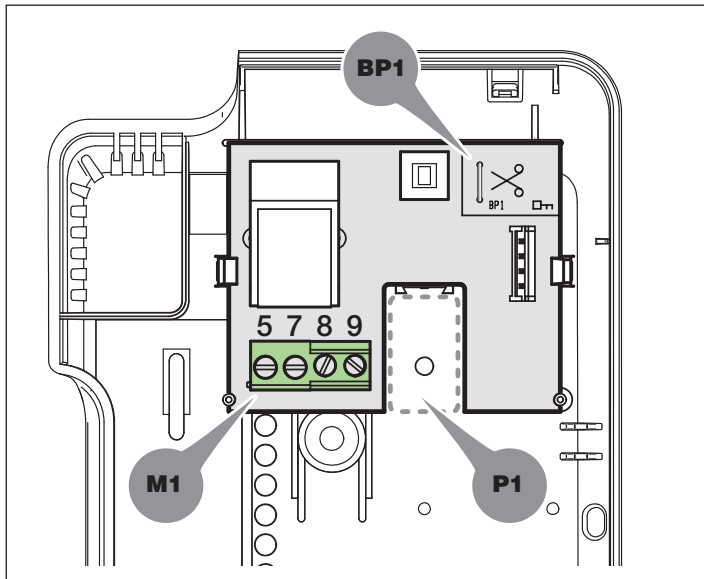

BP1	P1
<p>IT - Tagliare il ponticello a filo BP1 per rendere il pulsante apriporta (🔑) attivo solo a cornetta sollevata.</p> <p>EN - In order to make the door open (🔑) button active only when the receiver is up, cut the BP1 wire link.</p> <p>DE - Schneiden Sie die Drahtbrücke BP1, damit der Türöffner (🔑) nur dann aktiviert ist, wenn der Hörer abgehoben ist.</p> <p>FR - Couper le cavalier à fil BP1 pour activer le bouton ouvre-porte (🔑) uniquement lorsque le combiné est soulevé.</p> <p>ES - Corte el puente por cable BP1 para hacer que el pulsador abrepuerta (🔑) solo esté habilitado con el auricular descolgado.</p> <p>PT - Corte a ligação em ponte de fio BP1, para tornar o botão de abertura da porta (🔑) ativo só com o auscultador levantado.</p> <p>NL - Snijd de jumper BP1 door om de deuropenerknop (🔑) alleen te activeren met de hoorn omhoog.</p>	<p>IT - Alloggiamento per l'inserimento del pulsante opzionale per servizi ausiliari (•) AGATA P1.</p> <p>EN - Optional AGATA P1 auxiliary function (•) switch housing.</p> <p>DE - Sitz für die optionale Taste für Zusatzdienste (•) AGATA P1.</p> <p>FR - Logement pour l'introduction du bouton optionnel pour services auxiliaires (•) AGATA P1.</p> <p>ES - Alojamiento para integrar el pulsador opcional de servicios auxiliares (•) AGATA P1.</p> <p>PT - Alojamento para montar o botão opcional para serviços auxiliares (•) AGATA P1.</p> <p>NL - Ruimte om de optionele knop voor bijkomende diensten te plaatsen (•) AGATA P1.</p>

IT - MORSETTIERE EN - TERMINAL BOARDS	DE - KLEMMENBRETT FR - BORNERS	ES - BORNERAS PT - RÉGUAS DE BORNES	NL - KLEMMENBORDEN
<p>M1</p> <p>5 Massa Ground</p> <p>7 Ingresso chiamata dal posto esterno Call input from entry panel</p> <p>8 Audio DAL posto esterno Audio FROM entry panel</p> <p>9 Audio AL posto esterno Audio TO entry panel</p>	<p>M1</p> <p>5 Masse Masse</p> <p>7 Eingang Anruf zur Außenstation Entrée appel depuis le poste extérieur</p> <p>8 Audio von der Außenstation Audio depuis le poste extérieur</p> <p>9 Audio zur Außenstation Audio au poste extérieur</p>	<p>M1</p> <p>5 Masa Masa</p> <p>7 Entrada llamada desde la placa exterior Entrada chamada da placa botoneira</p> <p>8 Audio desde la placa exterior Áudio da placa botoneira</p> <p>9 Audio hacia la placa exterior Áudio à placa botoneira</p>	<p>M1</p> <p>5 Massa</p> <p>7 Ingang oproep vanaf de buitenpost</p> <p>8 Audio naar het beeldscherm</p> <p>9 Audio naar de buitenpost</p>

IT - EN	DE - FR	ES - PT	NL
<p>🔑 Apriporta Door lock release</p>	<p>Türöffner Ouvre-porte</p>	<p>Abrepuerta Abertura da porta</p>	<p>Deuropener</p>
<p>• Ausiliario 2 (Opzionale) Auxiliary 2 (Optional)</p>	<p>Zusatz 2 (Optional) Auxiliaire (Optionnel)</p>	<p>Auxiliar (Opcional) Auxiliare (Opcional)</p>	<p>AUX 2 (Optioneel)</p>

- i**
- IT** - Per la pulizia utilizzare solo panni morbidi ed asciutti oppure leggermente inumiditi con acqua; non utilizzare alcun tipo di prodotto chimico.
 - EN** - Only use soft, dry or slightly damp cloths to clean the terminal; do not use any chemical products.
 - DE** - Für die Pflege nur weiche und trockene oder mit wenig Wasser angefeuchtete Tücher verwenden, keine chemischen Produkte benutzen.
 - FR** - Pour le nettoyage, n'utiliser que des chiffons doux et secs ou légèrement imbibés d'eau; n'utiliser aucun type de produit chimique.
 - ES** - Para la limpieza utilice solo paños suaves y secos, o ligeramente humedecidos en agua; no utilice ningún tipo de producto químico.
 - PT** - Para a limpeza utilize apenas panos macios e secos ou ligeiramente humedecidos com água; não utilize qualquer tipo de produto químico.
 - NL** - Gebruik voor de reiniging uitsluitend zachte en droge doeken of doeken die een beetje bevochtigd zijn met water. Gebruik geen chemische producten.

